

ITEM TECHNICAL CARD

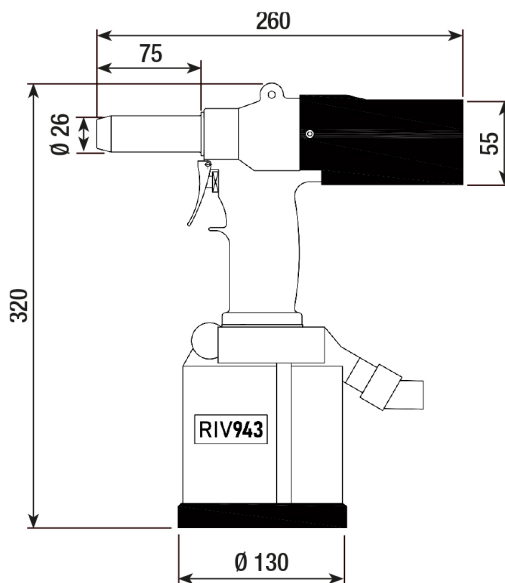

consumo aria per ciclo a 6 bar (lt)	7,5
corsa (mm)	10,0
pressione aria esercizio (bar)	6,0
pressione aria min - max (bar)	5/7
peso (kg)	3,1
rumorosità dB(A)	< 90,0
vibrazioni (m/s ²)	< 2,5
forza (N)	32.000
velocità motore avvitarmento (rpm)	2100
velocità motore svitamento (rpm)	2500

DESCRIZIONE \ DESCRIPTION: RIV943-Rivettatrice oleop.x inserti c/cass.s/kit reg.forza + press.(kit da		CATEGORIA \ CATEGORY: 6568800	
MATERIAL \ MATERIAL:		TRATTAMENTO TERMICO \ HEAT TREATMENT:	NOTE \ NOTES:
ESEGUITO DA \ DRAWN BY: RIVIT	DATA:	TRATT. SUPERFICIALE \ SURF. TREATMENT:	Rugosità superficiale generale: General surface roughness:
CONTROLLATO DA \ CHECKED BY: RIVIT	DATA:	PROFONDITÀ TRATTAMENTO TERMICO (SURF) [mm]: HEAT TREATMENT (SURF) DEPTH [mm]:	NON SCALARE IL DISEGNO DO NOT RESIZE THE DRAW
APPROVATO DA \ APPROVED BY: RIVIT	DATA:	DUREZZA \ HARDNESS:	FUOGGIO \ SHEET: 1 OF 1
		PESO \ WEIGHT:	FORMATO FOGGIO: A4
		Scale \ SCALE:	METODO 1 (ISO 128) REVISIONE: METHOD 1 (ISO 128) REVISION:
			CARTIGLIO \ FORMAT Mod.P023_07



**FASTENERS
& TOOLS**
RIVIT.IT